

チャ～スラ

# YBS-1

卓上型自動焼豚スライサー



The cutting edge

nantsume



小売・ストア  
デパート



飲食店・ホテル  
・フードサービス



フレッシュ・チルド  
食品対象

信頼の性能でロープライス。  
手軽さを追求したコンパクトスライサー。



株式会社 なんつね

# YBS-1

チャ～スラ

幅広いスライス用途  
工具不要でかんたん清掃

## 軽量でコンパクト

- 機能性・衛生性重視のコンパクト設計。場所をとらず、手軽にスライスできる電動サイザーです。自動⇄手動の切り替えもワンタッチ。

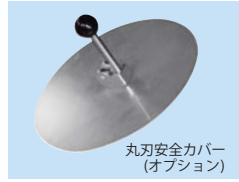

## 幅広いスライス用途に対応

- 焼豚、ローストビーフ、ハム、ソーセージ、タン等を最後の一片までムダなくスライスします。



- 丸刃安全カバー(オプション)※特許取得を付ければ、分解掃除時に刃先を気にせず安全に清掃が行え、大変便利です。



## 各部の脱着・掃除が簡単

- 丸刃まわりの脱着が簡単で、使用後の分解掃除を大幅短縮。肉載せ台などの取付け・取外しも簡単に行えて、肉クズやドリップが溜まらず衛生的です。砥石部は丸刃の研磨時に取り付けるアタッチメント方式でスライス時の肉クズやドリップの付着がありません。砥石の手入れがしやすく、シャープな切れ味が持続します。

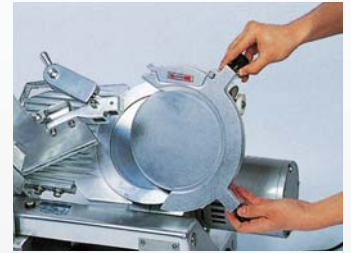

丸刃まわりの分解掃除が飛躍的に簡単になりました。



砥石部は研磨時のみのアタッチメント方式で衛生的。

## お求めやすい価格

- 永年の技術を結集。徹底したコストダウンを図り、お求めやすい価格を実現しました。

## 抜群の耐久性

- 滑らかな駆動と鮮やかな切れ味。丈夫な構造で耐久性もバツグンです。

## ■ 外観寸法図 (単位: mm)

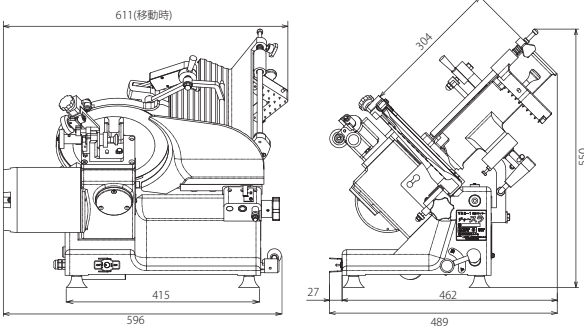

## ■ 本体仕様

機械寸法	幅489mm X 奥行596mm X 高さ550mm
機械重量	38.5kg
使用電源	単相 100V 50Hz/60Hz
モーター容量	0.20kW 1基
定格消費電力	160W/140W (50Hz/60Hz 無負荷)
スライス能力	40枚/分(50Hz) 48枚/分(60Hz)
スライス厚み	(0)~20mm
スライス可能寸法	幅130mm X 長さ220mm X 高さ150mm(ウエイト使用時) (幅寄せ最小有効寸法: 最小42mm)
スライス適応温度	加工製品: 冷蔵・常温 ※肉質、肉厚、形状によって若干異なります。
丸刃直径	φ234mm

\*本仕様は製品改良のため予告なく変更することがあります。



株式会社 なんつね

本社工場  
〒583-0008 大阪府藤井寺市大井4-17-41  
☎072 (939) 1500 (代) / Fax 072 (939) 1504

東京 ☎03 (5385) 0641 名古屋 ☎0568 (29) 8400 広島 ☎082 (233) 0092 熊本 ☎096 (354) 7666  
札幌 ☎011 (786) 7863 大阪 ☎072 (939) 1555 松江 ☎0852 (22) 1772  
旭川 ☎0166 (49) 1005 和歌山 ☎073 (431) 8796 高松 ☎087 (821) 9351  
新潟 ☎025 (273) 7584 神戸 ☎078 (579) 8640 松山 ☎089 (975) 8448  
金沢 ☎076 (259) 1246 岡山 ☎086 (238) 5580 福岡 ☎092 (271) 2929

ホームページ

<https://www.nantsune.co.jp>



お問い合わせ

<https://www.nantsune.co.jp/contacts/>



取扱店